

Sistema Pré Tratamento Limpa Fossa

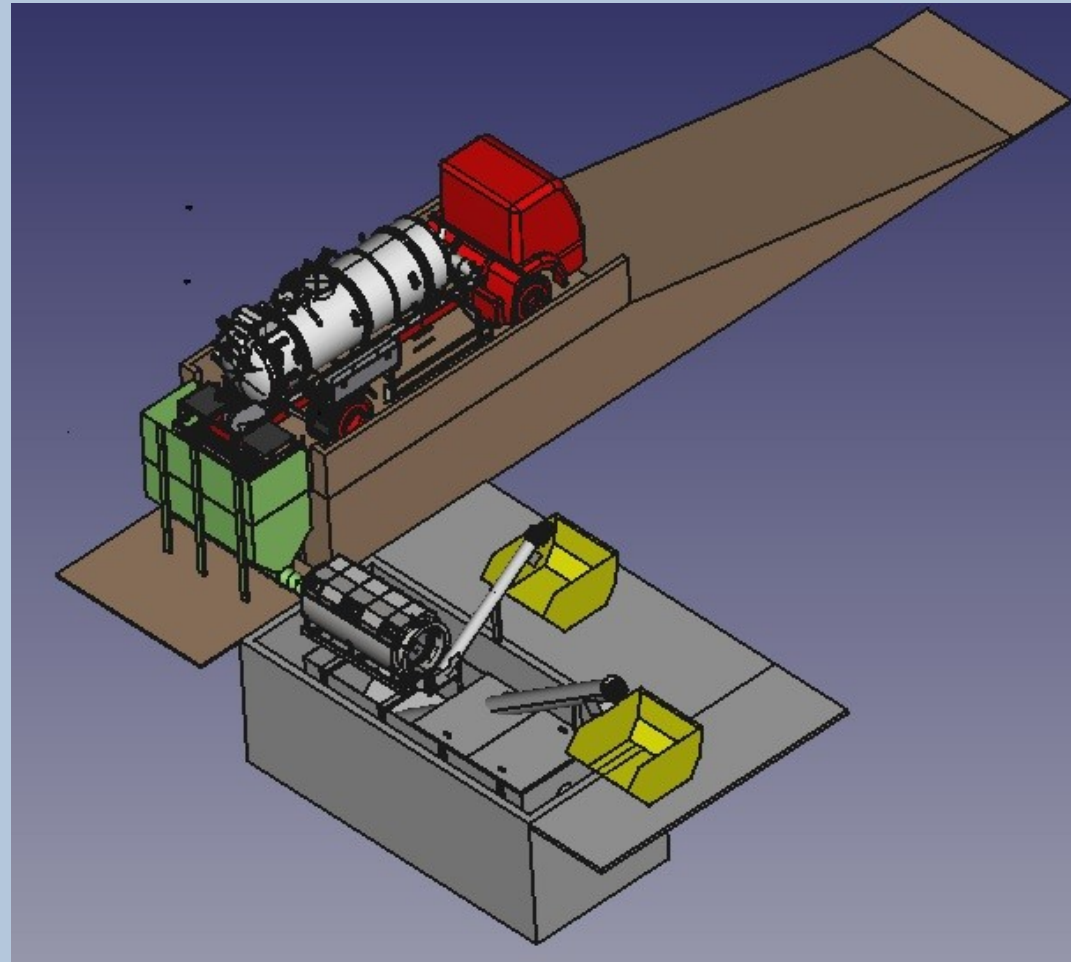

Sistema Pré-tratamento Limpa Fossa

Objetivos

- Separação dos sólidos grosseiros
- Separação de areia

Sistema Pré-Tratamento Limpa Fossa

Etapas

- Recepção
- Peneiramento
- Desarenação

Recepção

Características:

- Grade grossa com abertura de 100mm;
- Capacidade instantânea de armazenamento 6m³;
- Transportador helicoidal Ø400mm;

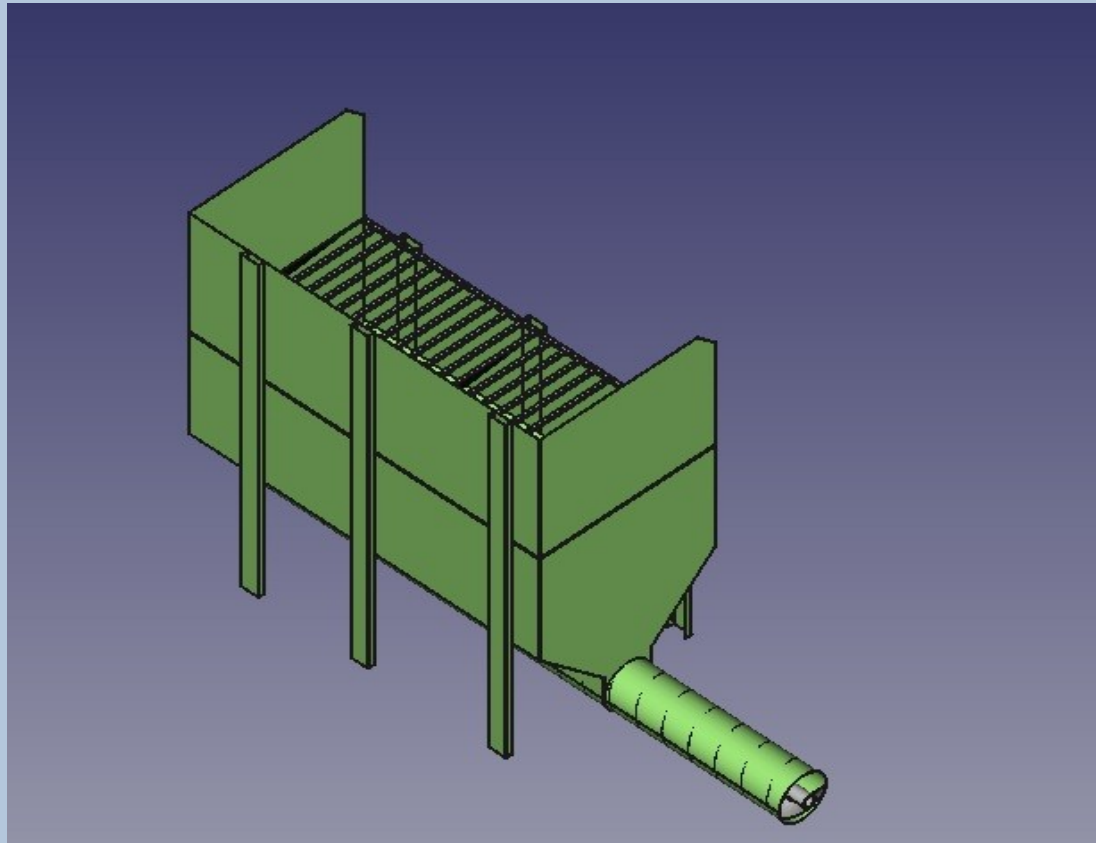

Peneiramento

Características:

- Cesto Ø 1 x 2,4m;
- Chapa perfurada com abertura de Ø3mm;
- Transportador helicoidal inclinado Ø300mm.

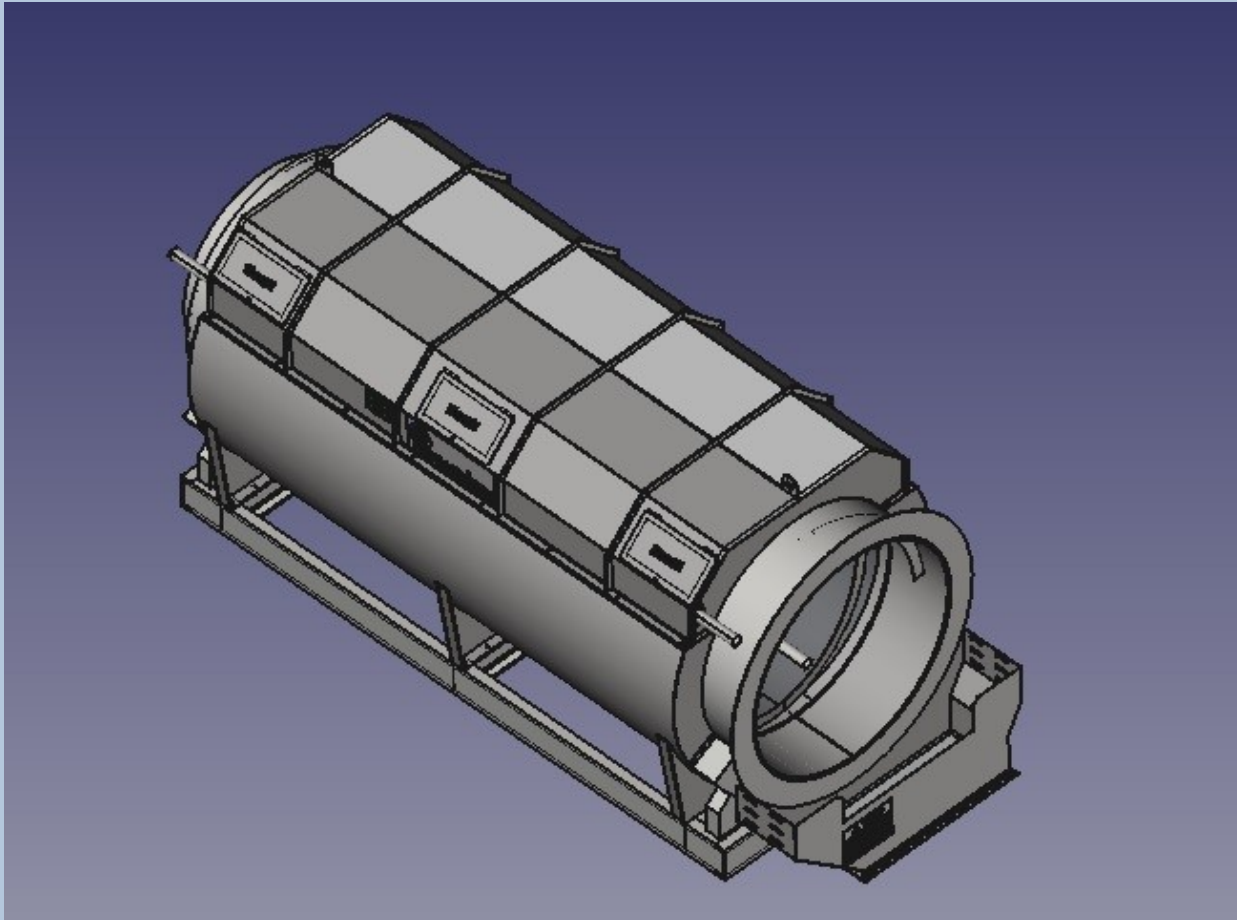

Desarenação

Características:

- Volume útil de 15m³;
- Transportador helicoidal horizontal Ø300mm;
- Transportador helicoidal inclinado Ø400mm em aço inox;

